

Potence d'agitation PS60

pour cuves de
20 à 50 litres



Rue du Chardelièvre

36000 CHATEAUROUX
FRANCE

tel : 33/02 54 45 82
fax : 33/02 54 34 49 54

mail :
contact@joffe-agitateurs.fr

web :
www.joffe-agitateurs.fr

SAS au capital de 15000 €
RCS CHATEAUROUX
534 962 634

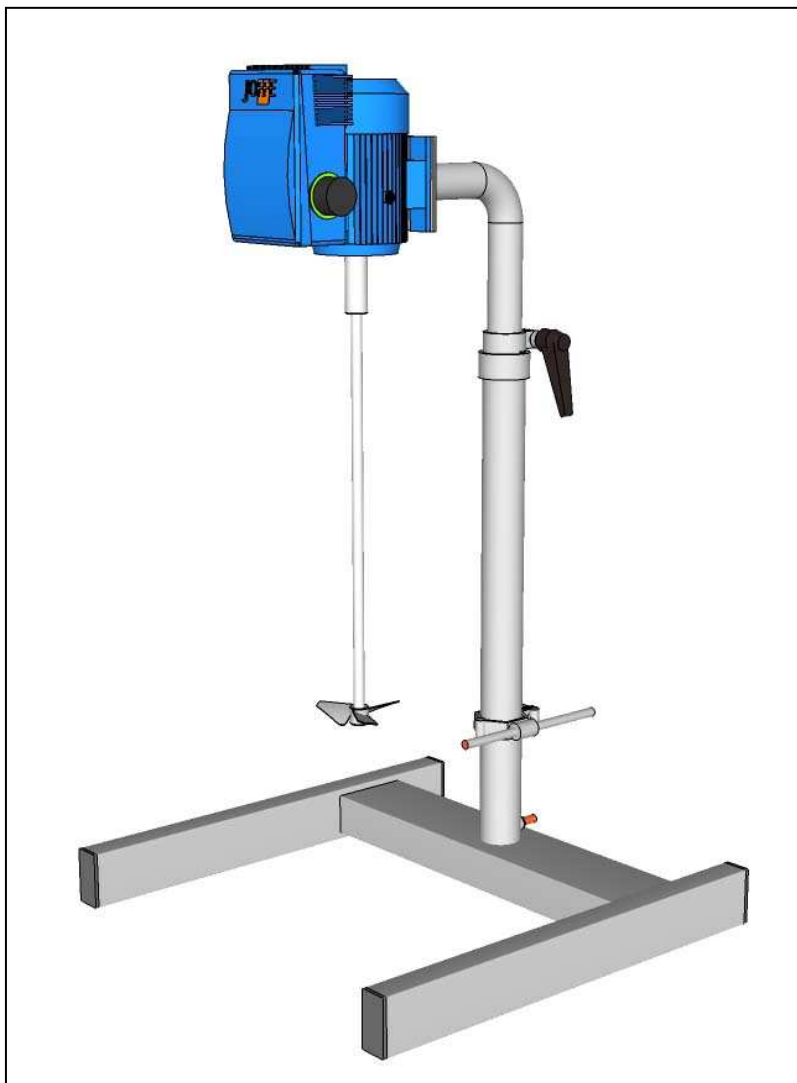

- Construction acier inoxydable.
- Relevage assisté par vérin à gaz, course 500.
- Agitateur ASV 0,55 kW, vitesse variable 300/1500 t/m
- Alimentation mono 220 V.
- Hélice tripale Ø125 - *Turbine défloculeuse en option.*
- Contacts de sécurité présence cuve et position basse.

