

AGITATEURS ALT

- **Application** pour tous mélange même visqueux. Leur faible vitesse de rotation les rend intéressants pour l'agitation des produits à structure fragile.
- **Vitesse** de 82 ou 98 Tr/mn
- **Alimentation** par moto réducteur à moteur électrique triphasé étanche
Possibilité de monter des moteurs spéciaux (2 vitesse, ATEX , moteur pneumatique ,monophasé,...)
- **Fixation** bride
- **Arbre et hélice** en acier au carbone, Inox 316L ou acier revêtu INERFTEF ou Halar

Pour cuve	Viscosité	Type	Puissance	Vitesse	Débit	L Maxi
L	CP		KW	Tr/mn	M3/H	M
2000	3000	ALT-450	0,75	98	200	2000
6000	2000	ALT-650	1,1	82	510	1500

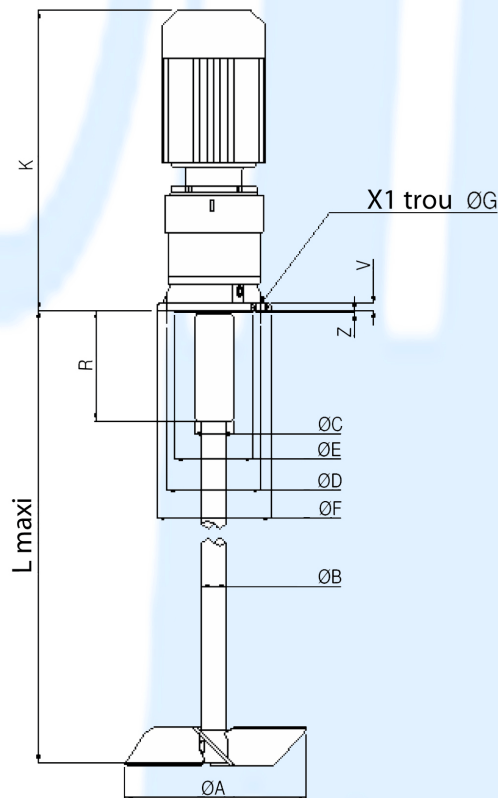

Dimensions	ØA	ØB	ØC	ØD	ØE	ØF	ØG	K	L	R	V	Z
ALT-450	450	35	55	130	110	160	9	392	2000	150	10	3,5
ALT-650	650	40	65	165	130	200	11	456	3000	170	12	3,5